

6

5

4

3

2

1

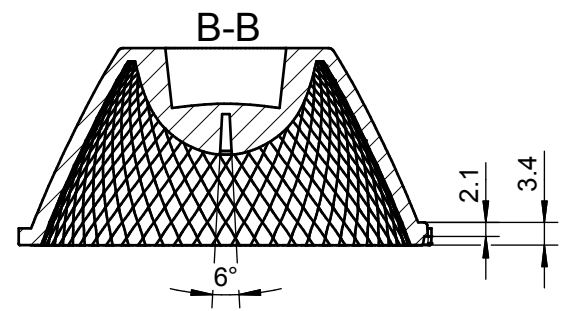
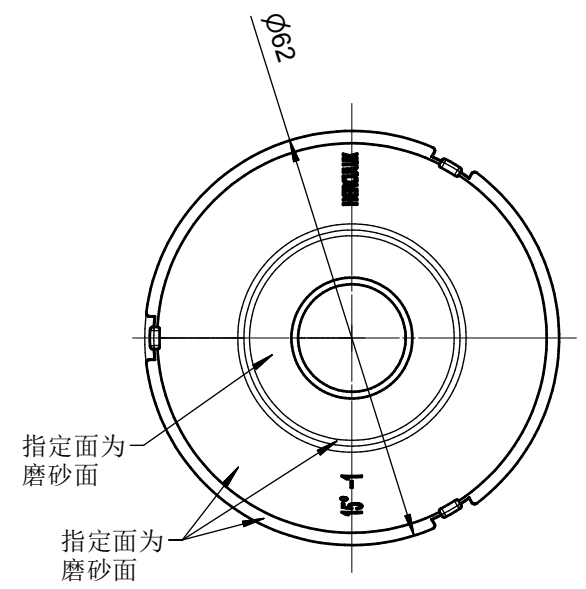
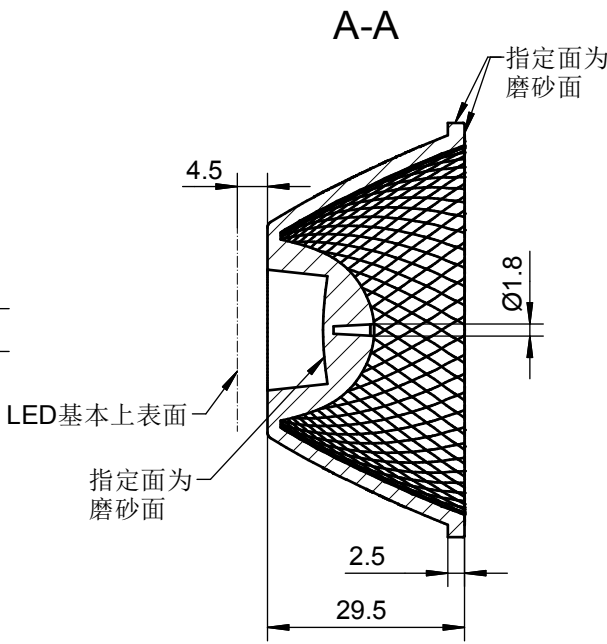
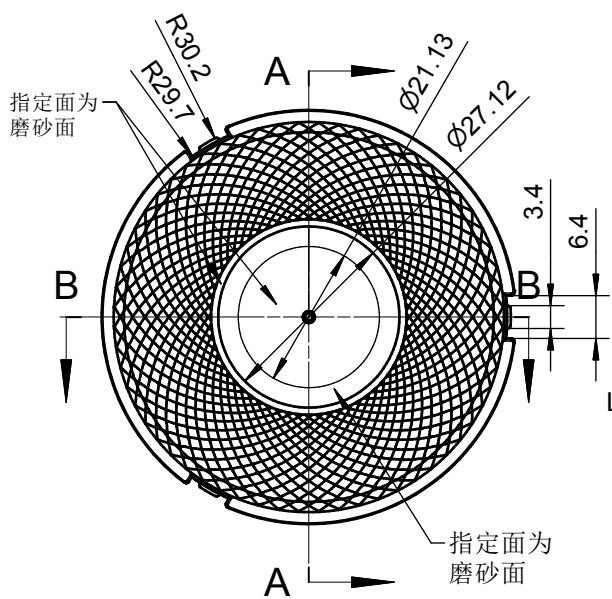

技术要求
 1、未注圆角及拔模斜度按3D图。
 2、未注尺寸公差按按GB/T 14486-2008 MT5。

表	
基本尺寸	公差值
<3	±0.1
3~10	±0.15
10~24	±0.20
24~65	±0.35
65~140	±0.50
140~250	±0.80
250~450	±1.2
>450	±2.0

2					4				
1					3				
序号	更改标记	更改内容	更改日期	签名	序号	更改标记	更改内容	更改日期	签名
光学设计					HK 双子62@30-15度 反光杯			HK-SZ-62@30-15-D9-2#-1g-1	
结构设计				1.08.02218					
审核					材料: PC			CDHK	
审定									
					图 纸 数 目		数 量		重 量
					1				

6

5

4

3

2

1

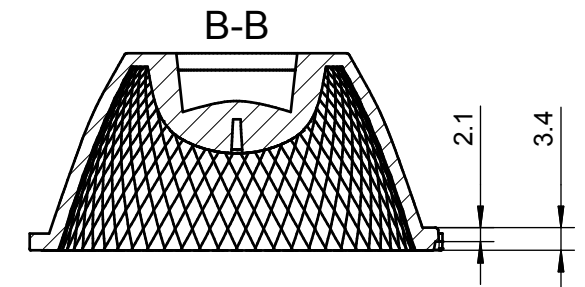
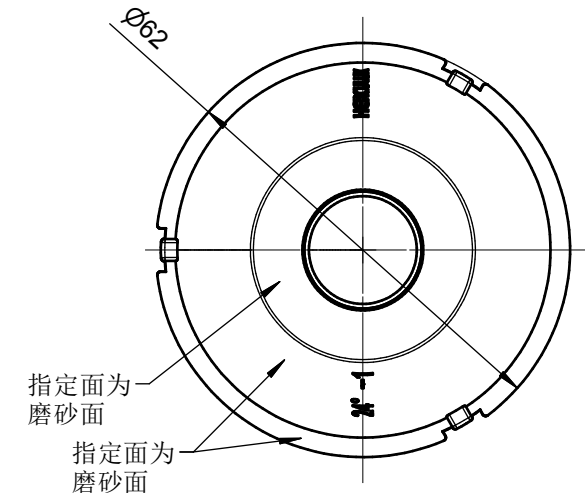
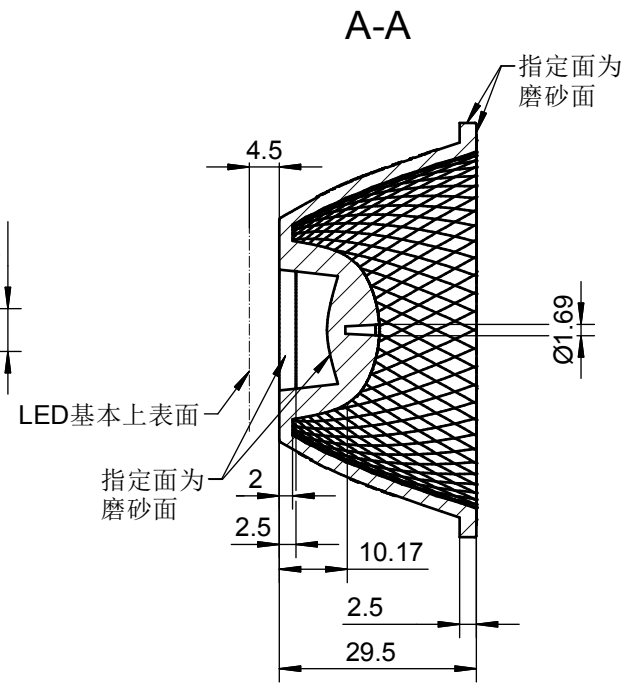
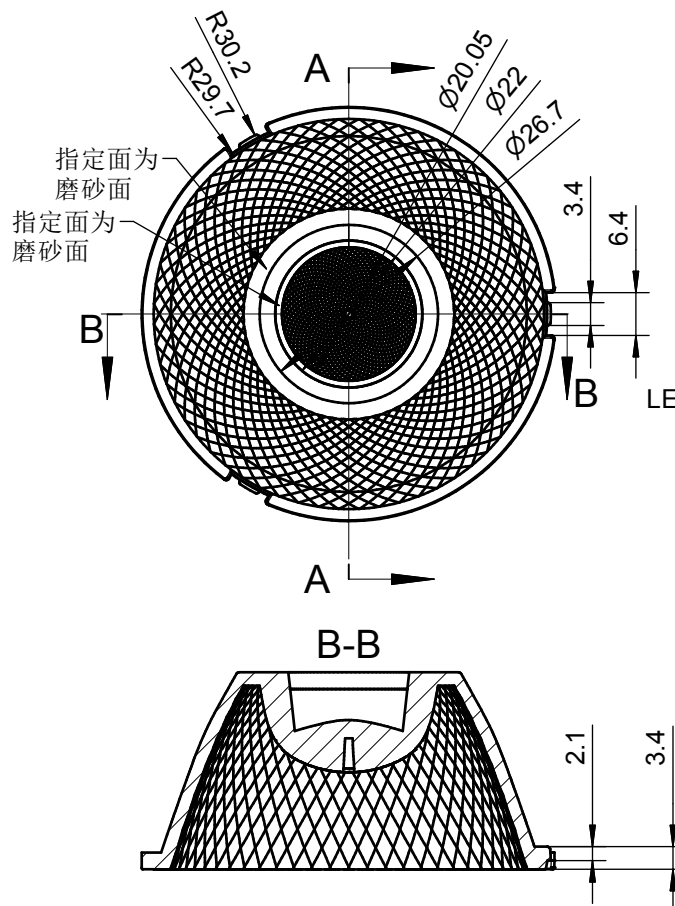

技术要求
 1、未注圆角及拔模斜度按3D图。
 2、未注尺寸公差按按GB/T 14486-2008 MT5。

表	
基本尺寸	公差值
<3	± 0.1
3~10	± 0.15
10~24	± 0.20
24~65	± 0.35
65~140	± 0.50
140~250	± 0.80
250~450	± 1.2
>450	± 2.0

2					4				
1					3				
序号	更改标记	更改内容	更改日期	签名	序号	更改标记	更改内容	更改日期	签名
光学设计					HK 双子62@30-24度 反光杯			HK-SZ-62@30-24-D9-2#-1g-1	
结构设计				1.08.02315					
审核					材料: PC		CDHK		
审定									
图 纸 数 目		数 量	重 量						
1									

6 5 4 3 2 1

D

D

C

C

B

B

A

A

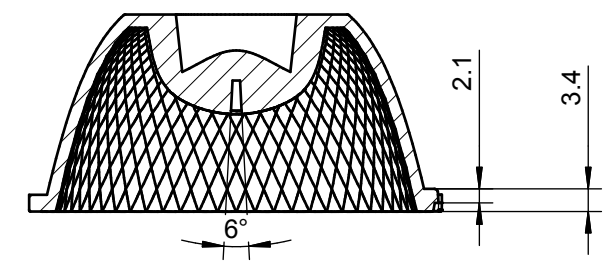
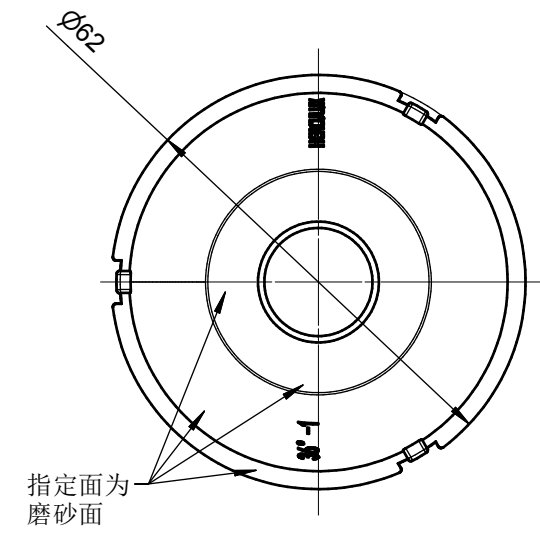
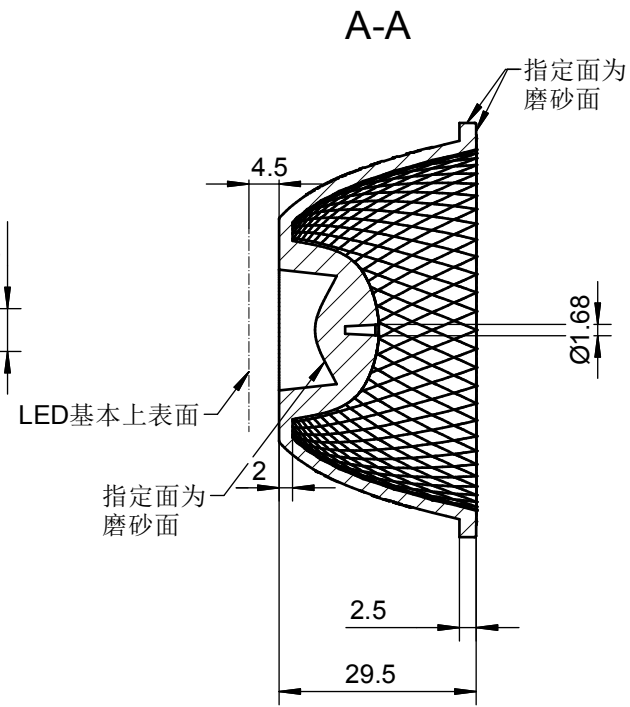
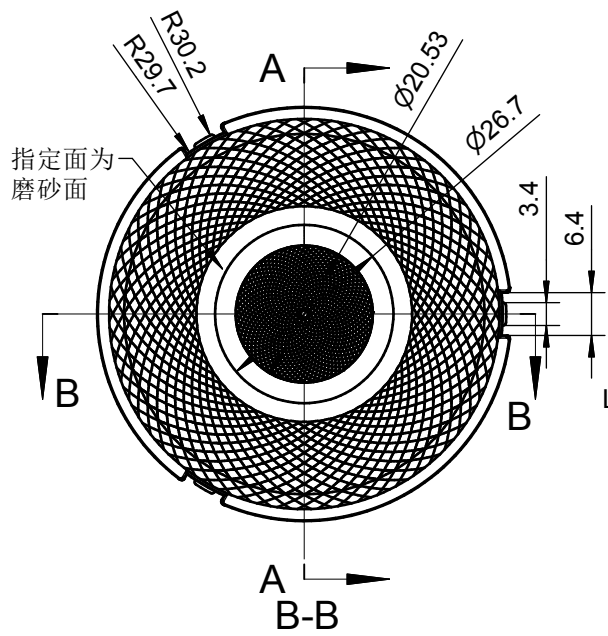

技术要求
 1、未注圆角及拔模斜度按3D图。
 2、未注尺寸公差按按GB/T 14486-2008 MT5。

表	
基本尺寸	公差值
<3	±0.1
3~10	±0.15
10~24	±0.20
24~65	±0.35
65~140	±0.50
140~250	±0.80
250~450	±1.2
>450	±2.0

2					4				
1					3				
序号	更改标记	更改内容	更改日期	签名	序号	更改标记	更改内容	更改日期	签名
光学设计					HK 双子62@30-36度 反光杯			HK-SZ-62@30-36-D9-2#-1g-1	
结构设计				1.08.02322					
审核					图纸数目	数量	重量		
审定					1				
					材料:	PC	CDHK		

6 5 4 3 2 1

6 5 4 3 2 1

D
C
B
A

D
C
B
A

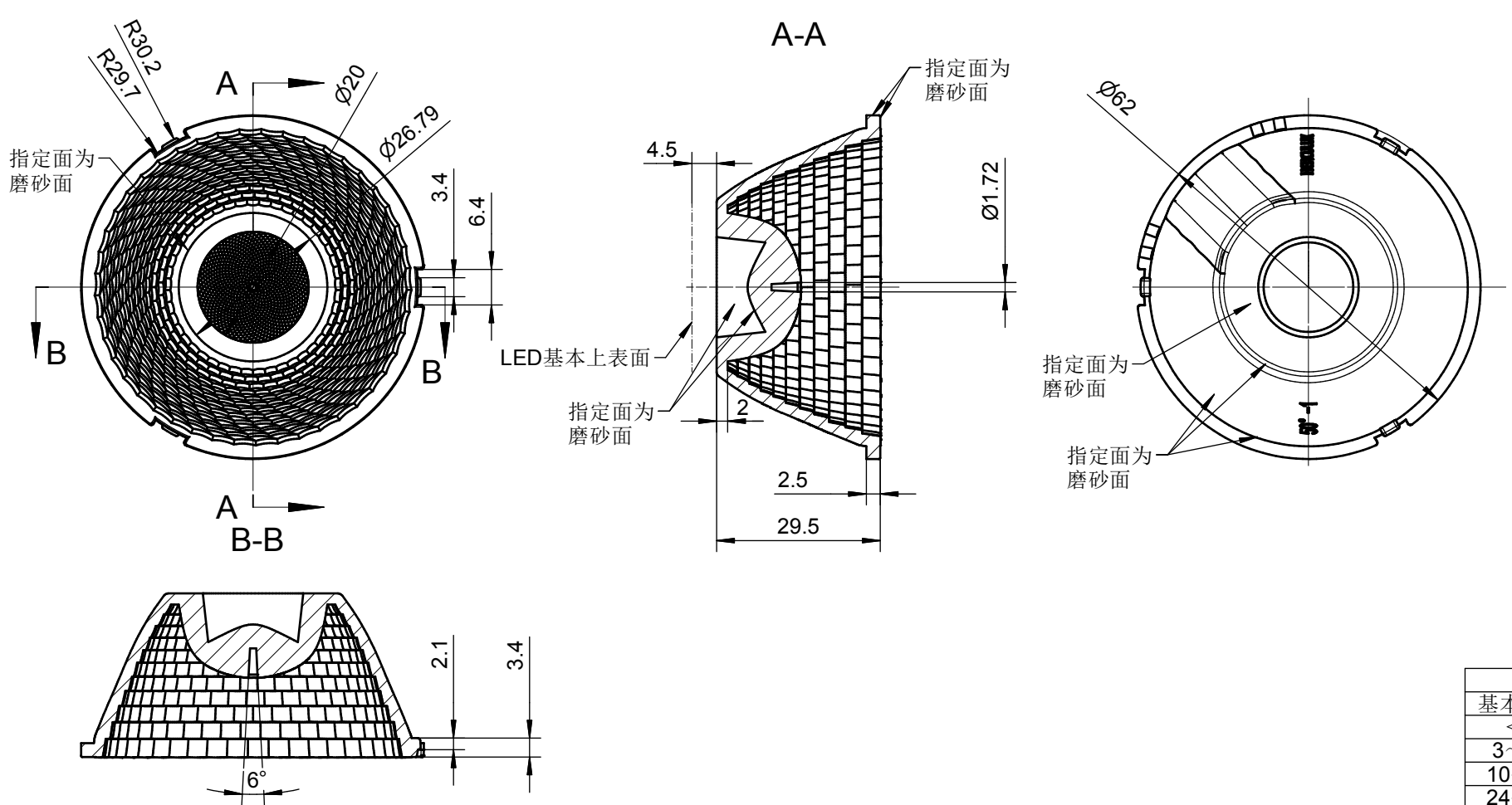

技术要求
 1、未注圆角及拔模斜度按3D图。
 2、未注尺寸公差按按GB/T 14486-2008 MT5。

表

基本尺寸	公差值
<3	±0.1
3~10	±0.15
10~24	±0.20
24~65	±0.35
65~140	±0.50
140~250	±0.80
250~450	±1.2
>450	±2.0

2					4				
1					3				
序号	更改标记	更改内容	更改日期	签名	序号	更改标记	更改内容	更改日期	签名
光学设计					HK 双子62@30-50度 反光杯			HK-SZ-62@30-50-D9-2#-1g-1	
结构设计				1.08.02307					
审核					图纸数目	数量	重量		
审定					1				
					材料:	PC	CDHK		

6 5 4 3 2 1